

APÊNDICE A PEÇAS DE REPOSIÇÃO
APPENDIX A SPARE PARTS
APÉNDICE A REPUESTOS

Item	Quant Cant.	Código P/N	Descrição	Description	Descripción
AA1	1	0904697	Alça	Handler	Manija
AA2	1	0904127	Miolo freiador	Brake hub	Cabeza de freno
AA3	1	0909932	Suporte do rolo de arame	Wire support	Soporte de la bobina de alambre
AA4	1	0909933	Lateral direita	Right side	Lado derecho
AA5	1	0900154	Potenciômetro	Potentiometer	Potenciômetro
AA6	2	0901296	Botão	Knob	Botón
AA7	1	0901894	Potenciômetro	Potentiometer	Potenciômetro
AA8	1	0900059	Interruptor	Press button	Interruptor
AA9	1	0904435	Tomada remoto	Outlet remote	Enchufe remoto
AA10	1	0903075	Chave Remoto/Painel	Remote/panel switch	Llave Remoto/Panel
AA11	1	0903258	Capa protetora para chave	Switch cover	Protector de la llave
AA12	5	0909934	Pé de epóxi	Epoxy foot	Pie de epoxy
AA13	1	0909935	Etiqueta painel frontal	Front panel sticker	Etiqueta del panel frontal
AA14	1	0909936	Lateral esquerda	Right Side	Lado izquierdo
AA15	1	0901813	Visor verde	Green display	Visor verde

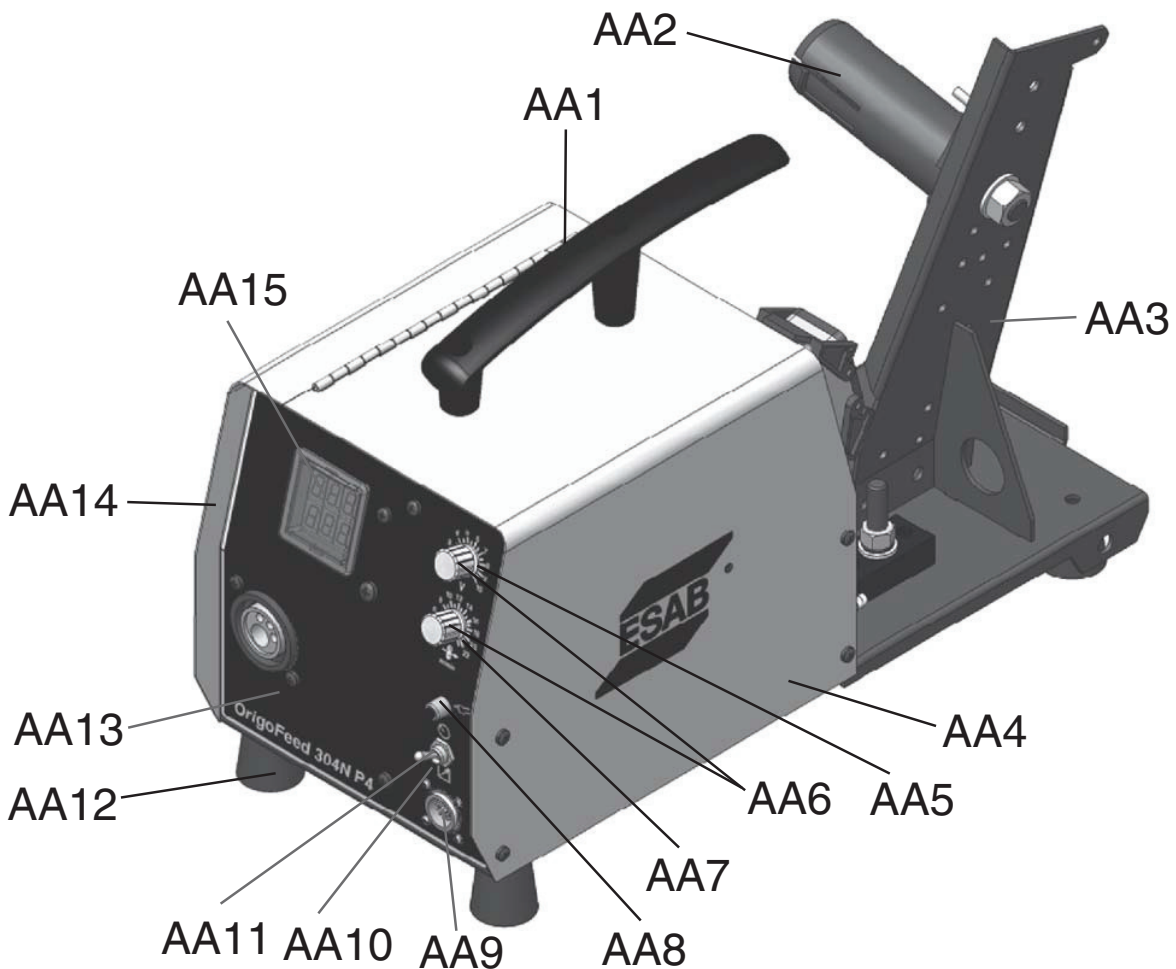

Item	Quant Cant.	Código P/N	Descrição	Description	Descripción
AB1	1	0901296	Botão	Knob	Botón
AB2	1	0901246	Potenciômetro	Potentiometer	Potenciómetro
AB3	1	0903077	Etiqueta	Sticker	Etiqueta
AB4	1	0901881	Voltímetro/Amperímetro	Voltimeter/Ampermeter	Voltímetro/Amperímetro
AB5	1	0901893	Chave 2T/4T	2T/4T switch	Llave 2T/4T
AB6	1	0903258	Capa protetora da chave	Switch protective cover	Proteccion para llave
AB7	2	0909811	Isolador do parafuso	Screw isolator	Aislante del tornillo
AB8	1	0909810	Isolador do mecanismo	Wire feed mechanism isolator	Aislante del mecanismo
AB9	1	0900415	Mecanismo de avanço de arame	Wire feed mechanism	Mecanismo de avance de alambre
AB10	1	0909940	Cabo de ligação	Connection cable	Cable de conexión
AB11	1	0905216	Isolante de nylon	Isolator	Aislante de nylon
AB12	1	0905219	Manípulo vermelho	Red handle	Manija roja
AB13	1	0901529	Motoredutor	Motoreductor	Motoreductor
AB14	cj	0900175	Escovas para motor	Brushes for motor	Ceppilos para motor
AB15	1	0900830	Engrenagem do motor	Gear for motor	Engrenaje del motor
AB16	1	0903070	Fecho	Locket	Cierro
AB17	1	0902679	Passa cabo do gabinete	Strain relief	Passa cable
AB18	1	0910369	Suporte do Volt./Amp.	Volt/Amp. support	Apoyo del Volt/Amp.

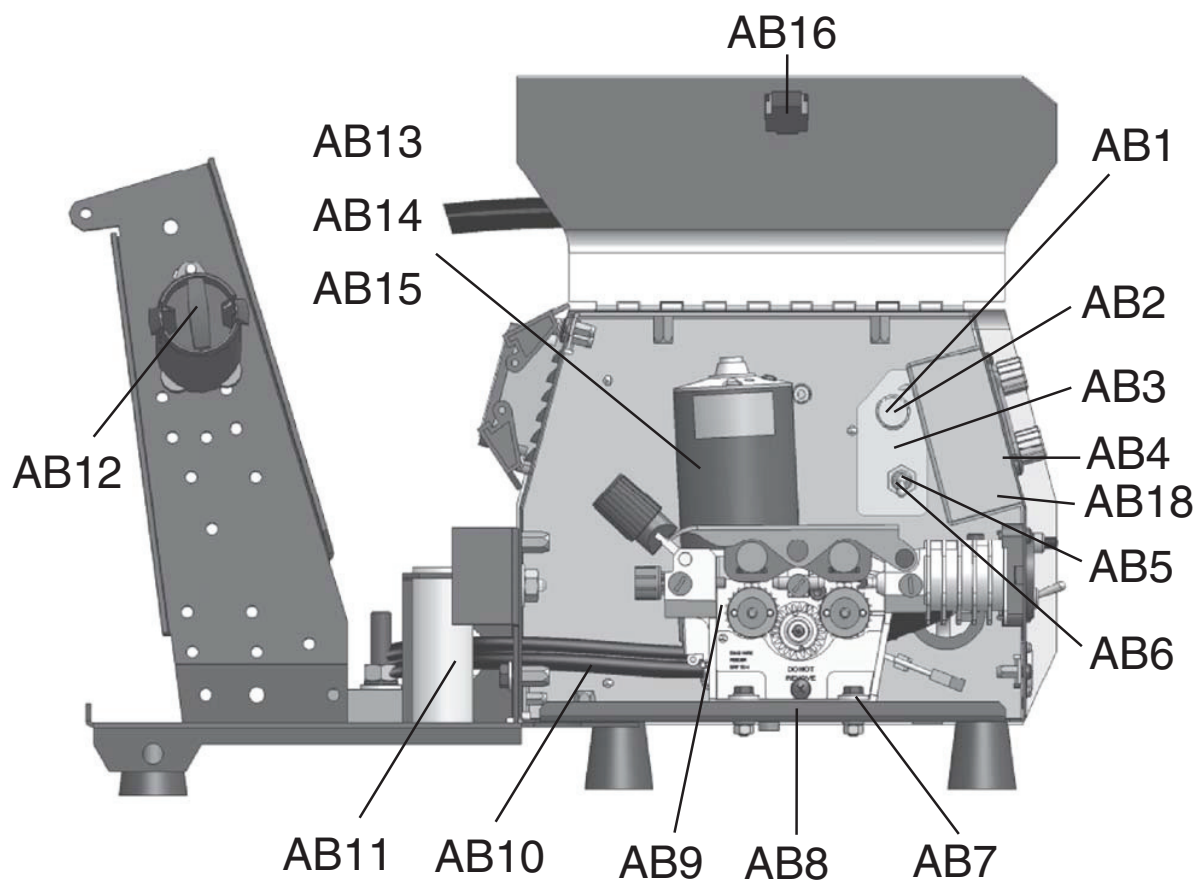

Item	Quant Cant.	Código P/N	Descrição	Description	Descripción
AC1	1	0900281	Circuito 2T/4T	2T/4T PC Board	Circuito 2T/4T
AC2	8	0912229	Suporte para placa	PC board support	Soporte para placa
AC3	2	0900646	Resistor	Resistor	Resistor
AC4	3	0902676	Isolador do resistor	Isolator	Aislante del resistor
AC5	1	0900542	Circuito de controle	Control circuit	Circuito de control
AC6	1	0905130	Válvula solenóide	Solenoid valve	Valvula solenoide
AC7	1	0907882	Transformador	Transformer	Transformador
AC8	1	0905052	Mangueira	Hose	Manguera
AC9	1	0907866	Chicote elétrico	Wires	Cables
AC10	1	0909941	Gabinete	Cabinet	Gabinete
AC11	1	0909942	Chapa intermediária	Intermediate	Chapa intermediaria
AC12	1	0909945	Passa cabo	Strain relief	Passa cable

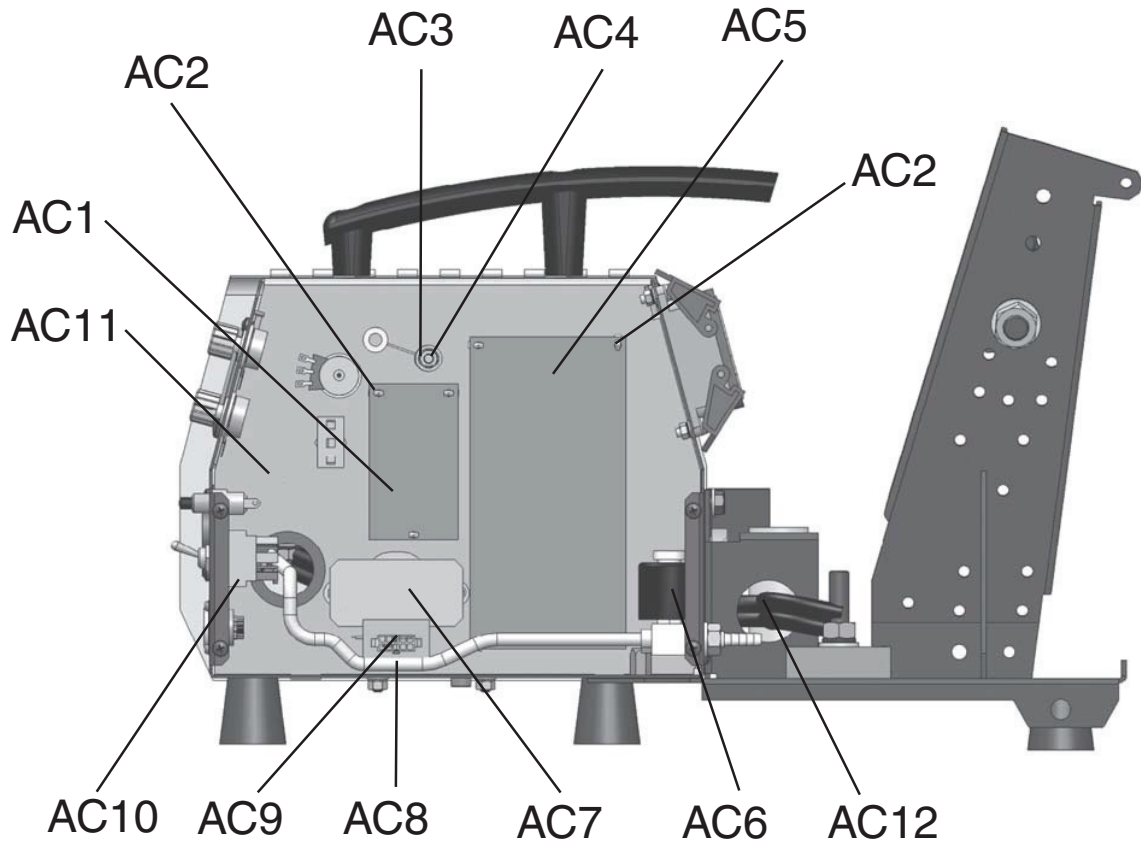

Item	Quant Cant.	Código P/N	Descrição	Description	Descripción
AD1	1	0901402	Isolador	Isolator	Aislante
AD2	1	0901680	Base da tomada	Outlet chasi	Base del enchufe
AD3	1	0901264	Tomada	Outlet	Enchufe
AD4	1	0905227	Guia de entrada	Inlet nozzle	Guia de entrada
AD5	1	0905751	Isolante com rebaixo	Isolator with fillister	Aislante con proyección
AD6	1	0905752	Isolante sem rebaixo	Isolator without fillister	Aislante sin proyección

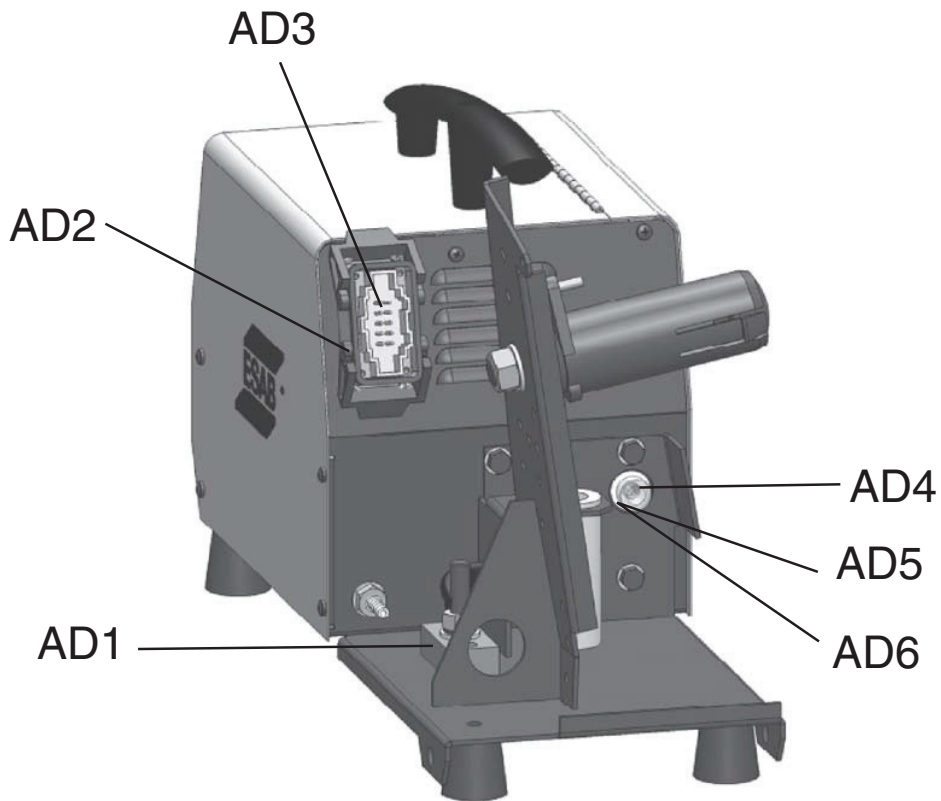

Item	Quant Cant.	Código P/N	Descrição	Description	Descripción
AF1	2	0901083	Dispositivo de pressão	Pressure device	Dispositivo de presión
AF2	4	0901168	Engrenagem	Gear	Engrenaje
AF3	2	0901362	Eixo do braço	Arm shaft	Eje del brazo
AF4	2	0900450	Pino elástico	Elastic pin	Eje elastico
AF5	1	0905573	Mola do braço	Arm spring	Muelle del brazo
AF6	1	0905576	Braço de pressão esquerdo	Pressure arm left	Brazo de presión izquierdo
AF7	1	0905575	Braço de pressão direito	Pressure arm right	Brazo de presión derecho
AF8	2	0900476	Mola trava	Locker spring	Muelle trava
AF9	2	0901385	Mola trava	Locker spring	Muelle trava
AF10	2	0905574	Espaçador	Spacer	Espaciador
AF11	2	0900467	Roldana de pressão lisa	Pressure roller	Roldana de presión
AF12	2	0900841	Eixo da roldana de tração	Feed roller shaft	Eje de la roldana de tracción
AF13	1	0905572	Corpo	Body	Cuerpo
AF14	1	0905571	Isolador	Isolator	Aislante
AF15	1	0901002	Engrenagem motora	Motor gear	Engrenaje motora
AF16	2	0900005	Parafuso	Screw	Tornillo
AF17	1	Ver tabelas seção 6	Guia de entrada	Input nozzle	Guia de entrada
AF18	1	See tables section 6	Guia central	Intermediate nozzle	Guia central
AF19	1	Ver tablas sección 6	Guia de saída	Output nozzle	Guia de salida
AF20	1	0900883	Flange isolante	Isolator	Aislante
AF21	1	0900703	Euro conector	Euroconnector	Euroconnector
AF22	2	0905935	Contato	Contact	Terminal

(*) Estas peças estão sujeitas a desgastes em regime normal de operação, devendo ser substituídas sempre que apresentarem desgaste que comprometa a correta alimentação do arame de soldagem.

(*) These parts are subject to wear in normal operation conditions, and should be substituted whenever they present any wear which interferes with the correct feeding of the wire.

(*) Estos repuestos están sujetos a desgaste en régimen normal de funcionamiento, deben ser substituidos cuando presenten un desgaste que comprometa la correcta alimentación del alambre de soldar.

